

RR
2100-3000

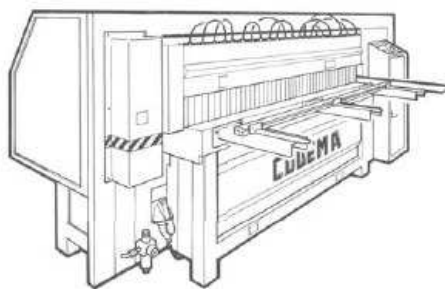

Masina de frezat si slefuit la unghi de 90°
Doua modele, 2100 sau 3000mm
Grosimea maxima a materialului -140mm.

TEHNOLOGIE PENTRU PRELUCRAREA MATERIALELOR PLASTICE

Codema EE RR este destinata prelucrarii in vederea obtinerii unei slefuiri mecanice perfecte sau a frezarii in materiale acrilice sau produse similare, fie ca sunt placi sau blocuri cu grosime de pana la 140mm.

Codema EE RR poate inlatura prin frezare intre 0,2mm si 3,0mm printr-o trecere, lasand suprafata perfect finisata.

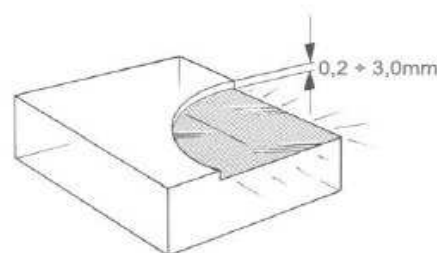

O alta caracteristica importanta a acestei masini este simplitatea in utilizare si anume:

- Dupa punerea piesei la marginea zonei de frezare, inceperea procesului de prelucrare este data de simpla apasare a butonului START.
- Inlocuirea sculei de debitare (slefuire) se face simplu si in siguranta.

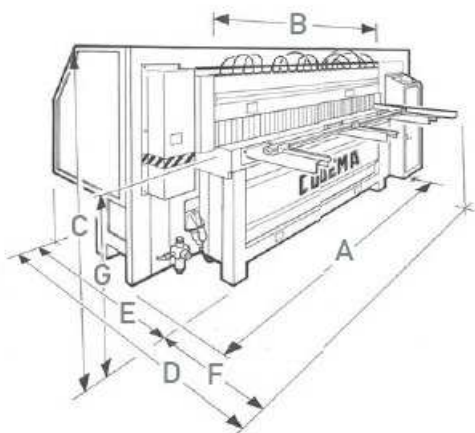

Descriere	Unitate de masura	RR 2100	RR 3000
A	mm	3100	4000
B	mm	2100	3000
C	mm	1470	1470
D	mm	1550	1550
E	mm	1100	1100
F	mm	450	450
G	mm	940	940
Tensiune	Volt	380	380
Putere	Kw	1.5	1.5
Greutate	Kg	1410	1560

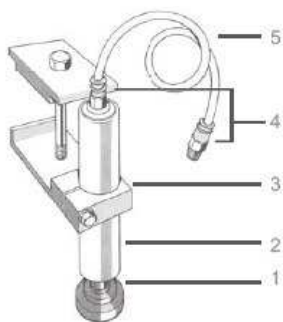

Cilindru de presare

Pozitie	Descriere
1	Brat din nylon cu talpa din cauciuc
2	Cilindru Ø35x110mm
3	Suport cu surub de strangere
4	Cuple rapide pentru aer comprimat
5	Tub presiune Ø 6/4 mm.

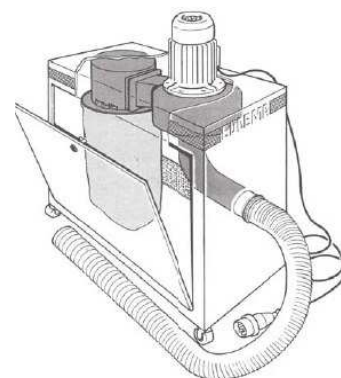

Unitate absorbtie

distribuitor:

mons medius[®]
i n v e s t m e n t s

sediu:

RO-430362, Baia Mare, str. Granicerilor nr. 79
T +40 262 259 203, 259 204 F +40 262 279 544

birou comercial:

RO-014354, Bucuresti, str. Siriului nr. 60A, sect.1
T +40 21 232 24 81, 232 24 82 F +40 21 232 06 29

E info@monsmedius.ro
W www.monsmedius.ro